

# 特長紹介

〈跳ね上げ式ゲート〉

# ルシアス アップゲート シリーズ

「ルシアス」シリーズとのトータルコーディネートで住まいをすっきりとした印象に演出できます。手動タイプと電動タイプをご用意しました。どちらも直昇式の「アップゲート」です。

横格子・横太格子とたて格子・たて太格子の4デザインをご用意しました。

徹底した品質管理により、全てのデザイン・サイズにおいて、使い勝手を考慮した開閉バランスを実現。

※1台用と2台用では、デザイン呼称が同じでも構成する部材や格子ピッチなどが異なります。また、格子ピッチの変更、および現地での本体扉幅の切詰めなどはできません。



ルシアス アップゲート ワイド 01型 (2台用) 電動・ハイルーフタイプ 54-12H キャラメルチーク/ブラック/エフルージュ ツイン 51-54H カムブラック

## カーポートとの組合せ

カーポートの屋根の下にゲートを納めれば、敷地を有効に活用できます(注)。



ルシアス アップゲート 03型 (1台用) 電動・ハイルーフタイプ 30-12H 燐炭/ステン/エフルージュグラン 51-27H 燐炭



アップゲートの設置寸法の確認 → カーポートとの位置関係の確認

(注) カーポートの種類・施工条件により、「アップゲート」の間口方向・奥行方向での施工位置が異なります。詳細は巻末資料(カーポートとの納まり)をご参照ください。▶P.1866~

ルシアス  
アップゲートワイド

車庫まわり

アップゲート



## ルシアス アップゲート ワイド(2台用)ラインアップ



01型 54-12H プラチナステン ▶P.1362



02型 54-12H プラチナステン ▶P.1364



03型 54-12H プラチナステン ▶P.1366



04型 54-12H プラチナステン ▶P.1368

## ルシアス アップゲート (1台用)ラインアップ



01型 30-12H プラチナステン ▶P.1370



02型 30-12H プラチナステン ▶P.1372



03型 30-12H プラチナステン ▶P.1374



04型 30-12H プラチナステン ▶P.1376

## 基本2色、部分カラー4色のカラーバリエーション

1台用・2台用ともカームブラック、プラチナステンの基本2色と、各部材の一部を桑炭、ハニーチェリー、キャラメルチーク、ショコラウォールナットの木調4色と組合せた計8色を揃えました(注1)。

「ルシアス」シリーズの門扉・フェンスをはじめ、さまざまなエクステリア商品とのコーディネートが可能です。

〈アルミカラー〉



B7 カームブラック

(写真は01型の場合)

〈アルミカラー〉



H2 プラチナステン

(写真は01型の場合)

〈複合カラー〉

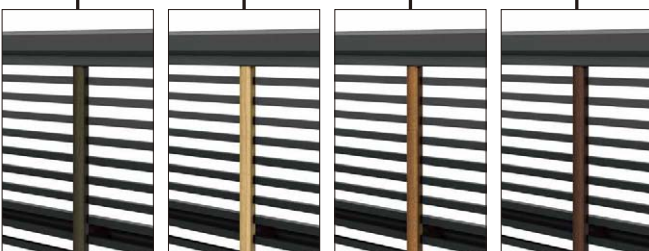

W6 桑炭/ブラック W7 ハニーチェリー/ブラック YF キャラメルチーク/ブラック Z9 ショコラウォールナット/ブラック

〈複合カラー〉



W6 桑炭/ステン W7 ハニーチェリー/ステン YF キャラメルチーク/ステン Z9 ショコラウォールナット/ステン

(注1) 01型ではたて柵が木調色に、03型・04型では基本色プラチナステンに対してのみ格子部分が木調色となります。

防犯配慮商品 〈跳ね上げ式ゲート〉

# ルシアス アップゲート シリーズ

ルシアス  
アップゲートライト  
ルシアス  
アップゲート

車庫まわり

アップゲート

## 電動タイプ

防犯性に配慮した道路側から開けられにくい仕様。実用性とデザイン性を兼ね備えた、跳ね上げ式ゲートです。

### 開閉方法 (写真は1台用 ハイルーフトタイプ)



① リモコンを電動柱に向けて操作します(柱の鍵付きスイッチカバーを開けると、押しボタンスイッチでも操作できます)。車に乗ったままでも操作可能ですから、雨天でも大変便利です。



② スピードコントロール機能により、開閉の動き出しと停止前のスピードを制御。安全性を考慮したスムーズな開閉です。



③ ゲート本体が停止したことを確認してから出庫します。

- 押しボタンスイッチは、道路側から見て左の柱に標準装備されています。
- 片柱が電動柱のデザインでは右の柱は従動柱となり、片側駆動のため扉が若干斜めに傾いて開閉動作をすることがありますが、性能上問題はありません。
- 電動タイプはガススプリングを使用しているため、長時間「開」状態にした後の初めての動作時に異音が発生することがありますが、性能上問題はありません。

### 施工性

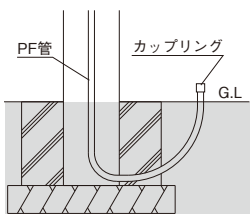

- ① 停止位置(G.Lライン)を自動認識。細かい設定をする必要がありません。
- ② 電動柱の内部にPF管(カップリング付き)を内蔵。柱の施工後に電気工事を行える上、見映えもスッキリ納まります(左図参照)。

● 電動タイプは配線工事が必要となりますので、あらかじめ電気工事店と打合せを行ってください。

### 防犯性

制動力のあるモーターの採用により、ゲートのこじ開けによる愛車の盗難を防止します(侵入・盗難の阻止を保証するものではありません)。

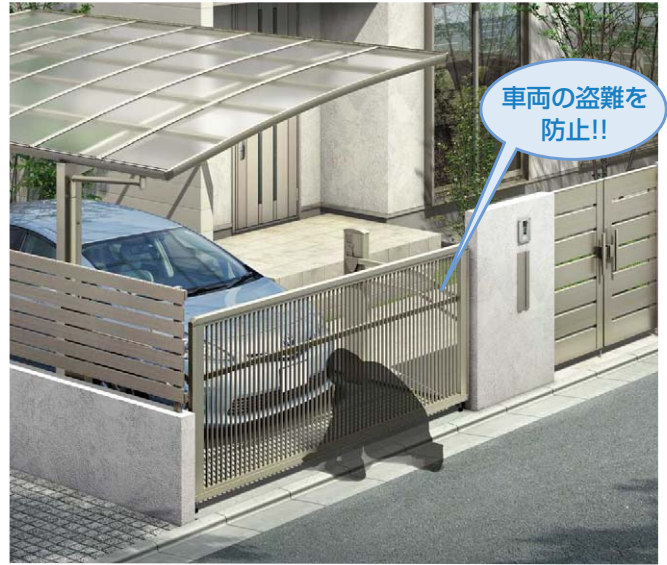

#### ブレーキ機能付モーター

ブレーキ機能付モーターを採用し、ゲートこじ開けに対する防犯性を向上させています(無理な操作は故障の原因となります。必ず柱の押しボタンスイッチ、またはリモコン送信器で開閉操作を行ってください)。停電時や非常時は、手動・電動切替スイッチにより手動での開閉が可能になります。

### リモコン操作で車の中からゲートを開閉



#### リモコン送信器(注)

1台用には1個、2台用には2個のリモコン送信器を標準装備しています。リモコン送信器だけを追加することも可能です(オプション)。最大16個まで追加することができます。

押しボタンスイッチ  
柱の鍵付きスイッチカバーを開けると、押しボタンスイッチで開閉操作することも可能です。

### 安全性

スピードコントロール機能、過負荷検知機能付です。安全性を考慮した機能が搭載されています。

#### 過負荷検知機能

下降時に、障害物に接触した場合には、過負荷検知機能が働き、ゲートが反転上昇します。

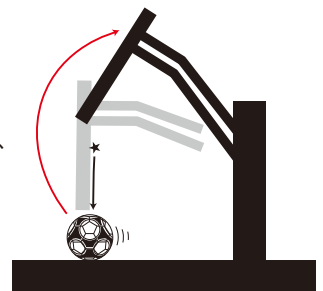



## 手動タイプ

### 開閉方法 (写真は1台用 ハイルーフトイプ)



①ゲート本体を持って開閉します。



②軽い操作で開閉できますので、女性でも安心です。



③ゲート本体が停止したことを確認してから出庫します。

### 直昇式 (写真は1台用 ハイルーフトイプ)



1台用・2台用ともに飛び出し寸法の小さな直昇式を採用しています。

### 把手 (手動 ハイルーフトイプ専用)



ハイルーフトイプは操作性を考慮し、1台用・2台用ともに、把手を標準装備(1個)しています。

## 飛び出し寸法の小さい直昇式

直昇式はゲートの飛び出し寸法が小さく、敷地を有効に活用することができます。

飛び出し※ 寸法(mm)	エクスライン アップゲート		エクスライン アップゲートワイド	
	1台用		2台用	
	標準	ハイルーフ	標準	ハイルーフ
手動	35	50	30	50
電動	0	40	0	40

※飛び出し寸法には支持金具を含んでおりません。

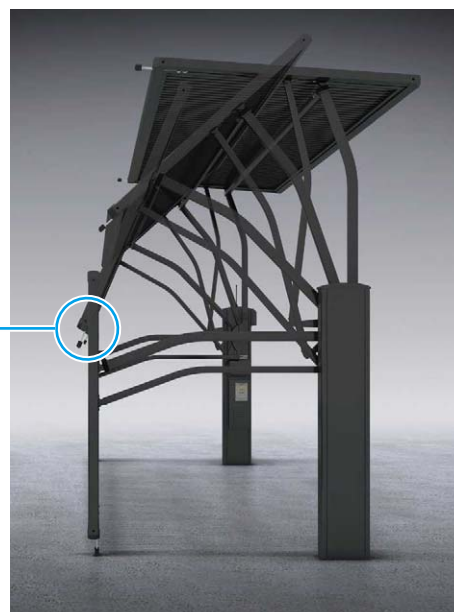
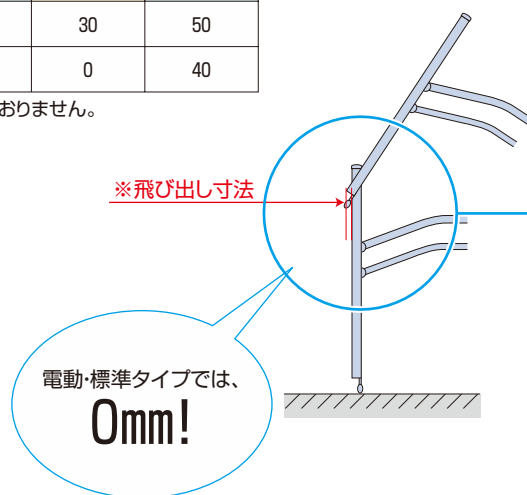

1台用 電動・ハイルーフトイプの場合

# ルシアス アップゲート シリーズ

ルシアス  
アップゲート  
ライト

ルシアス  
アップゲート

車庫まわり

アップゲート

## ディテール

### ロック(プッシュ式)

誤動作やゲートの急な下降を防ぐロックを採用。プッシュ式ですから操作は簡単です(左右の柱で同時にご使用ください。上げた状態、または下げた状態でロックできます)。

#### 電動タイプ

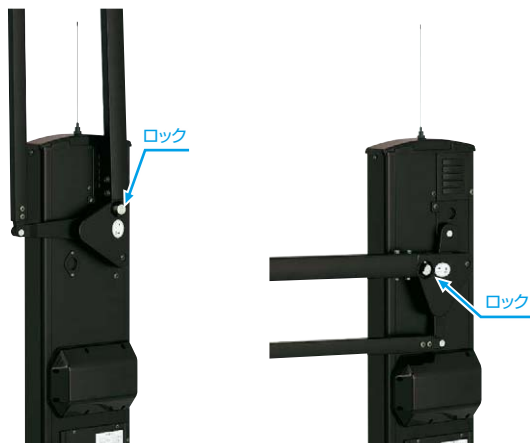

ゲート:全開時(ロック状態)

ゲート:全閉時(ロック状態)

#### 手動タイプ



ゲート:全開時(ロック状態)

ゲート:全閉時(ロック状態)

### アール形状の框



手触りがよく、雨水がたまりにくい形状です。  
(1台用・2台用)

### 電動柱(1台用・2台用)



柱キャップと一体型のアンテナを採用。鍵付きのスイッチカバーを標準装備した、すっきりとしたデザインです。



電動タイプの柱は左・右柱同一寸法(71×210mm)で、手動タイプと変わらずスリムな形状です。

### 支持金具(標準装備)とロング支持金具(オプション)



支持金具(標準装備)

支持金具	G.L高さ調整範囲(mm)
標準	30 ~ (80) ~ 200
ロング	30 ~ (200) ~ 300

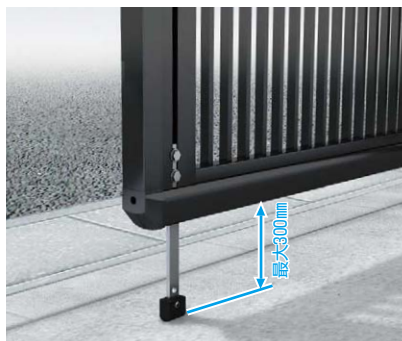

ロング支持金具(オプション)

傾斜地での施工など、標準の支持金具より長い支持金具が必要な際にご使用ください(1本入り)。



止め金具(手動タイプにのみ標準装備)後付けできる可倒式の止め金具を採用。市販の南京錠でゲートの支持金具と土間の止め金具を施錠することができ、使用しない時は止め金具を倒して、収納することができます。

使用しない時(可倒時)



## フック棒セット(手動タイプ専用オプション)



ハイルーフでも容易に開閉できます。  
(注)フック棒は、雨ざらしにしますと  
錆びることがあります。

## 使用制限地域区分

「ルシアス アップゲート」シリーズについては、気象条件により使用できない地域がありますので、ご検討の際はお住まいの地域をご確認ください。〔積雪寒冷地域〕では使用できません。〔積雪寒冷地域〕は、垂直最深積雪量が30cm以上の地域、または冬期の日最低気温の1月の月平均値が-3℃以下の地域です。

### 地域について

- 一般地域**… 積雪や低温、強風によるトラブルの発生が少ない地域。
- 強風地域**… 強風、台風等でトラブル発生のおそれがある地域。
- 積雪寒冷地域**… 駆動機構部の凍結、低温・積雪等により正常に動作しないため、使用できません。

強風場所も強風地域と同様です。

※強風場所とは、島、半島、岬、海岸部(海岸線より1km以内)、山頂、高台(G.Lより10m以上)、山間部の谷あい、風の通り道になる場所など。

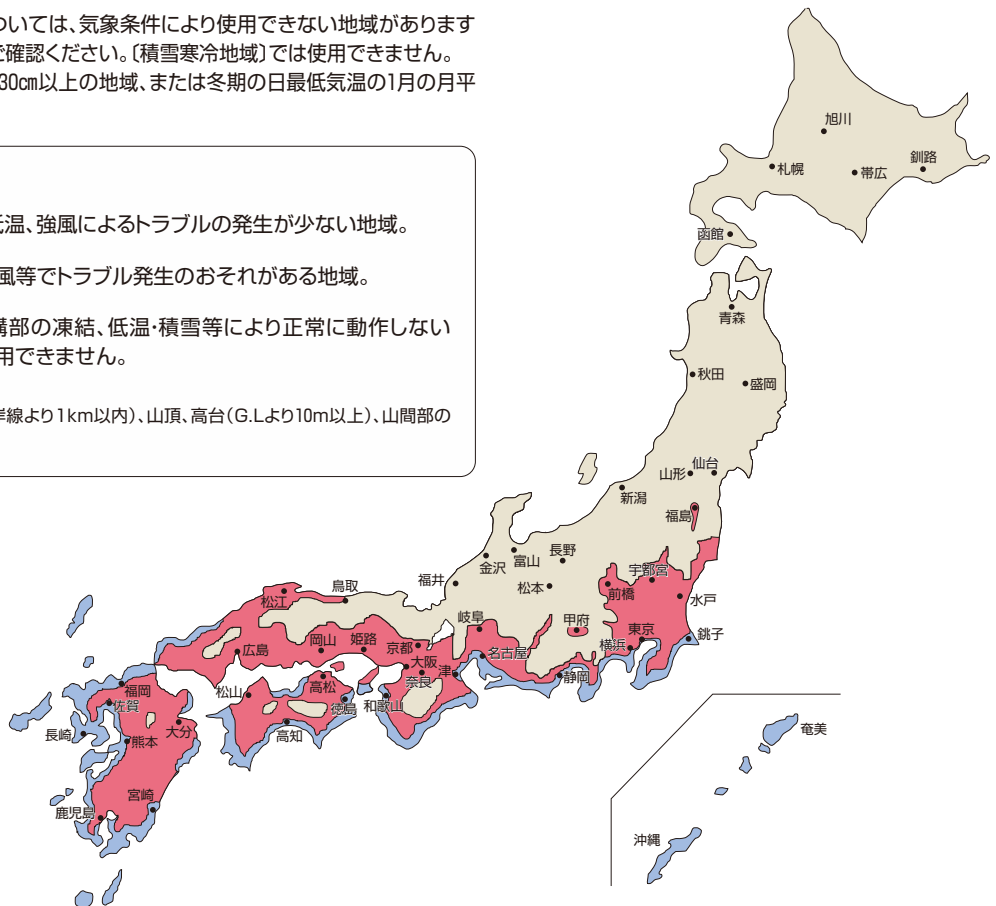

## 注意

### ■安全に関するご注意

- 開閉時には、人や物等がないことを確認してください。商品の変形および事故の原因になります。
- 風が強い時は左右のロックを確実に行ってください。突風などで急にゲートが開閉し、けがをするおそれがあります。
- ゲートに犬防止柵など重量が増えるものを取付けないでください。ゲートが下がってくる原因になります。
- 開閉する前に必ず左右のロックが解除してあるか確認してください。
- 通常使用しない場合は扉をおろした状態にし、必ずロックをしてください。
- 扉本体やアームを取外すなどして、自分で修理や改造をしないでください。重量バランスが崩れてアームなどが急に跳ね上がり、けがをするおそれがあります。

### ■施工に関するご注意

- 開閉バランスの不具合が発生しますので、ゲートの現地カットやゲートとアーム取付け位置の変更はしないでください。
- カーポートと組合せて施工する場合は、巻末資料(カーポートとの納まり)▶P.1866~をご参照ください。

※(使用上のご注意)はP.1935、(施工上のご注意)はP.1941を必ずご参照ください。